

# JUMBO

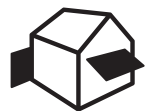

BALKON & TERRASSE

BESCHATTUNG FÜR FLÄCHEN BIS ZU 90 M<sup>2</sup>



**SUWI Storenbau AG**

Moosburgstrasse 1  
8307 Effretikon

Tel. 052 343 54 54  
Fax. 052 343 56 00

info@suwi.ch  
www.suwi.ch



# JUMBO S2160/2



Teleskoparmtechnik

- Grossflächenbeschattung bis 90 m<sup>2</sup>
- Ausladung bis max. 500 cm
- Hohe Stabilität und flexible Konsoleneinteilung dank dem 4-kant-Tragrohr
- Hohe und kontinuierliche Tuchspannung dank Teleskoparmtechnik
- Besseres Breite-Ausladungs-Verhältnis
- Pendellager für die Tuchwelle garantiert optimale Tuchwicklung
- Markisenneigung von 5° bis 22° einstellbar
- Optionales Schutzdach erhältlich
- Optionales Volant sorgt für zusätzlichen Schatten und ist ein optischer Schutz für die Markisenarme



min. 395 cm  
max. 1800 cm



min. 350 cm  
max. 500 cm



max. 50 km/h



max. 39 km/h  
bei 450 cm und 500 cm Ausladung



Technische Massangaben in Millimeter

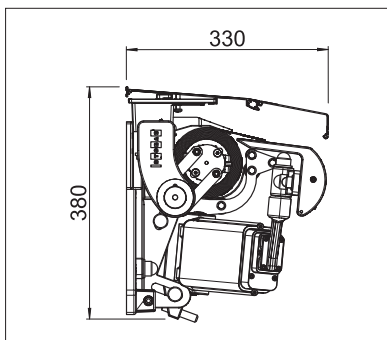

Wandmontage mit Schutzdach

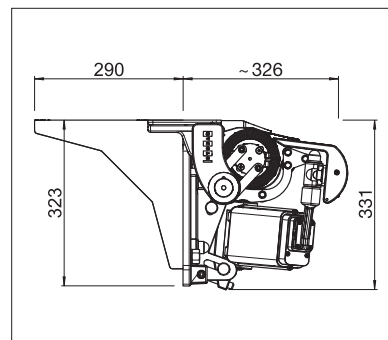

Deckenmontage mit Deckenwinkel



EN 13561

REGISTRIERUNG  
ERFORDERLICH

## COLOURS

Entdecken Sie die vielfältigen Möglichkeiten bei der Auswahl der Gestellfarben.



## FABRICS

Wählen Sie aus einem reichhaltigen Angebot von Stoffen und Farben.



## ELECTRICS

Mehr Komfort durch die Automatisierung, Steuerungs- und Beleuchtungssysteme.

Mehr Informationen auf [www.stobag.com](http://www.stobag.com)